

VERWENDUNGSZWECK

Der 19-Zoll-Rack-Schrank ermöglicht die Integration von CCTV-, AC-, I&HAS-, RTV-, LAN- oder anderen Systemen in kleinen Unternehmen oder Haushalten. Er ist für Geräte vorgesehen, die in Gehäusen nach dem 19-Zoll-Standard gefertigt sind. Dank der Rack-Schränke werden die Geräte ästhetisch montiert und vor mechanischen Beschädigungen geschützt.

TECHNISCHE DATEN

Mechanische Parameter:

Einbaumaße:	19" x 6 HE
Abmessungen:	600 x 368 x 550 [mm, +/-2] Vorder-/Hinterteil – 450/100 mm
Material:	kaltgewalzter Stahl SPCC, 0,8 mm, 1 mm, 1,2 mm, 1,5 mm, RAL7035 (grau), metallic RACK-Montageschienen – 1,5 mm Wandmontageplatte – 1,2 mm Rahmen – 1,0 mm Ober- und Unterblech – 1,2 mm Seitenbleche – 0,8 mm Fronttür – 1,0 mm / 4 mm Hartglas
Statische Belastung:	60 [kg]
Verschluss:	Vordertür – Schloss (RAZ-G2, gleiche Artikelnummer) Hintertür – Schloss (RAZ-DG, gleiche Artikelnummer) Seitenwand – Click (Schlossmontage möglich – RAZB16)
Verwendungszweck:	Innenbereich
Schranktyp:	Wandmontage, montagefertig – zweiteilig
Hinweise:	verstellbarer Abstand zwischen vorderen und hinteren RACK-Schienen Lüftungsöffnungen in der Oberwand (2 x 105 x 105 mm – Einbaumaße) Kabelkanäle in der Ober- und Unterwand Wechselbare Tür – rechts oder links Möglichkeit zur Konfiguration der Neigung des Schanks nach links oder rechts
Garantie:	2 Jahre
Erklärung:	CE

Betriebsparameter:



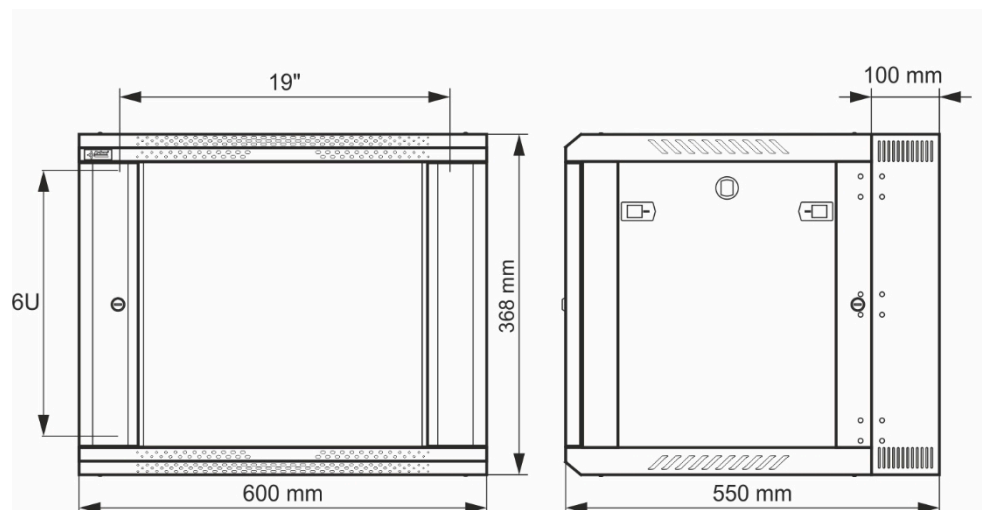



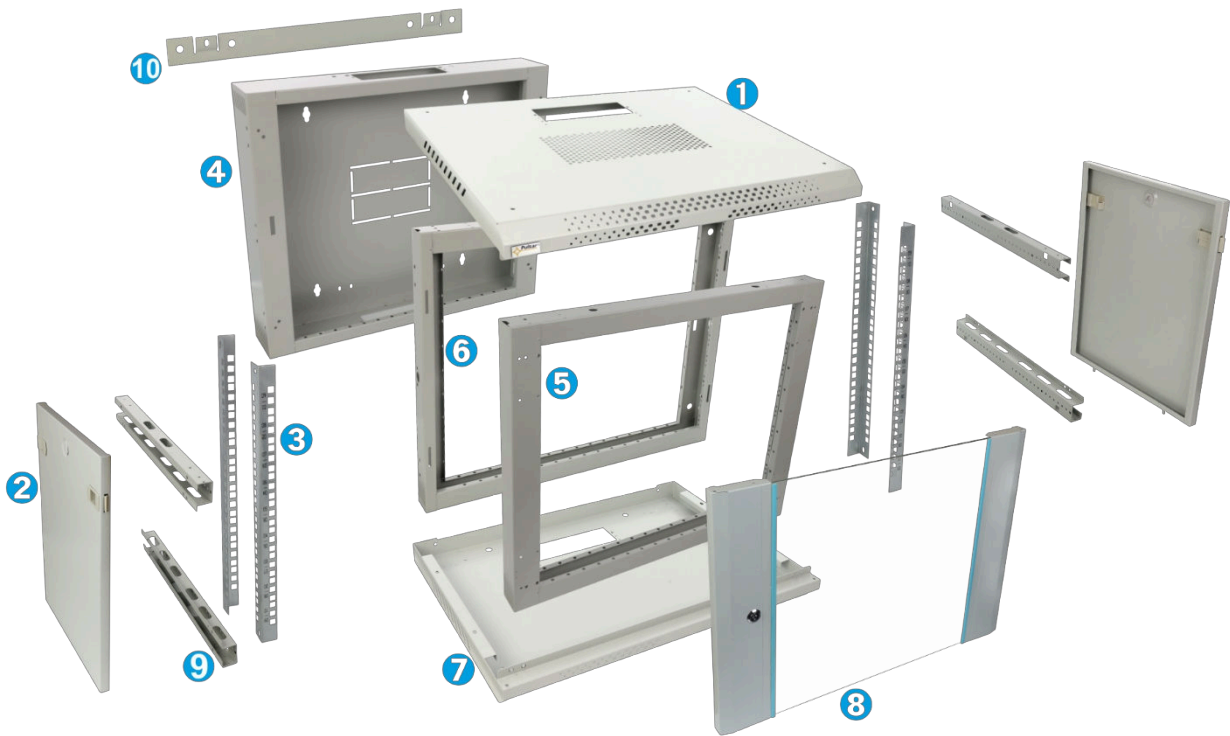











Schutzart nach EN 60529:	IP 20
Betriebsbedingungen:	-10 °C ... +40 °C
Lagertemperatur:	-20 °C ... +60 °C
Relative Luftfeuchtigkeit:	20 % ... 90 %, ohne Kondensation
Sinusförmige Schwingungen während des Betriebs:	nicht zulässig
Stoßwellen während des Betriebs:	nicht zulässig
Direkte Sonneneinstrahlung:	nicht zulässig
Vibrationen und Stoßwellen während des Transports:	PN-83/T-42106



Aufbau des Gehäuses



Komponenten

Nr.	Komponente	Anzahl	Bild	Nr.	Komponente	Menge	Bild
1	Deckplatte	1 Stk.		10	Montageplatte	1 Stk.	
2	Seitenwände	2 Stk.		11	Kabeleinführungsabdeckung	4 Stk.	
3	RACK-Profile 19"	4 Stk.		12	Scharnierstift	1 Stk.	
4	Wandbefestigungsplatte	1 Stk.		13	Schloss – vorne	1 Stk.	
5	Rahmen – vorne	1 Stk.		14	Verschluss – hinten	1 Stk.	
6	Rahmen – Rückseite	1 Stk.		15	Schrauben	56 Stk.	
7	Bodenplatte	1 Stk.		16	Schrauben (Scharniere)	12 Stk.	
8	Vordertür	1 Stk.		17	Scharniere	3 Stk.	
9	Montageprofile	4 Stk.		18	Schwenkplattenbolzen	2 Stk.	

Montage des RACK-Schranks

Der erste Schritt beim Zusammenbau des RWDA-Schranks ist die korrekte Montage des hinteren Schlosses und der Scharniere am hinteren Rahmen des Schrankes.

Setzen Sie den hinteren Rahmen des Schrankes auf die Wandverkleidung und montieren Sie das Schloss zusammen mit zwei Führungstiften. Befestigen Sie anschließend die Scharniere, indem Sie sie nur an einem Teil – dem Rahmen des Schrankes – anschrauben.



Befestigen Sie anschließend die Montageprofile und die RACK-Profile miteinander. Achten Sie besonders auf drei Elemente:

- dem Abstand zwischen den RACK-Profilen sowie deren Abstand zu den Fronttüren
- die Spannkraft zwischen dem RACK und den Befestigungsprofilen – 80–90 %
- die Verwendung geeigneter Befestigungslöcher in den RACK-Profilen.

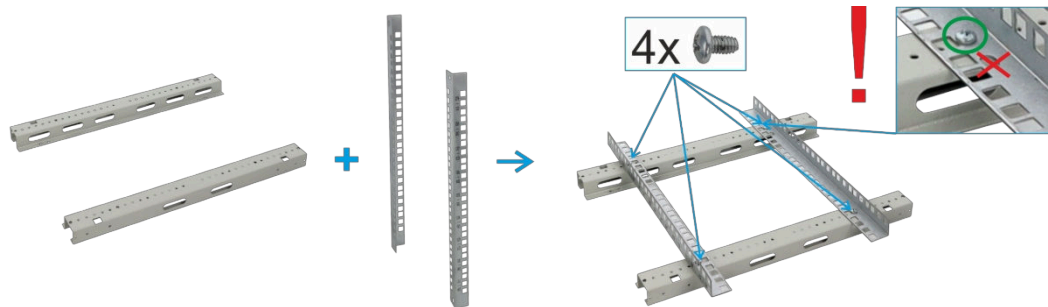

Hinweis – Die Abstände zwischen den RACK-Profilen können gemäß der folgenden Abbildung stufenweise von vorne nach hinten eingestellt werden.

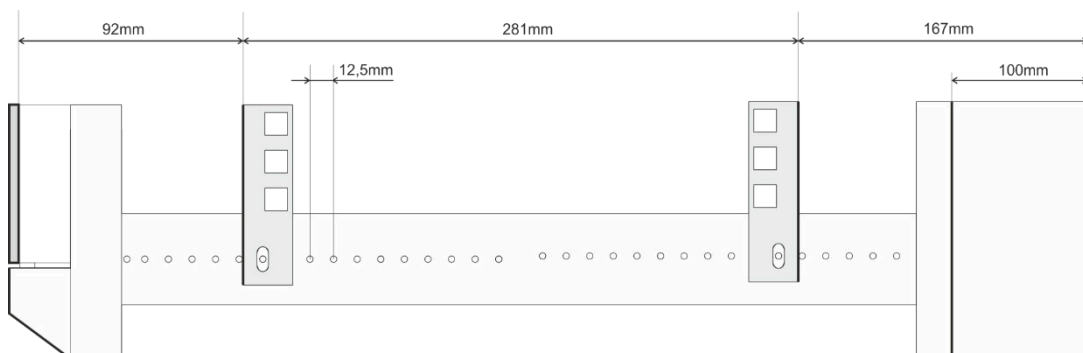

Im nächsten Schritt werden die montierten Profile mit den Schrankrahmen verbunden.



Befestigen Sie im nächsten Schritt die Boden- und Deckplatten des RACK-Schranks an den montierten Elementen.

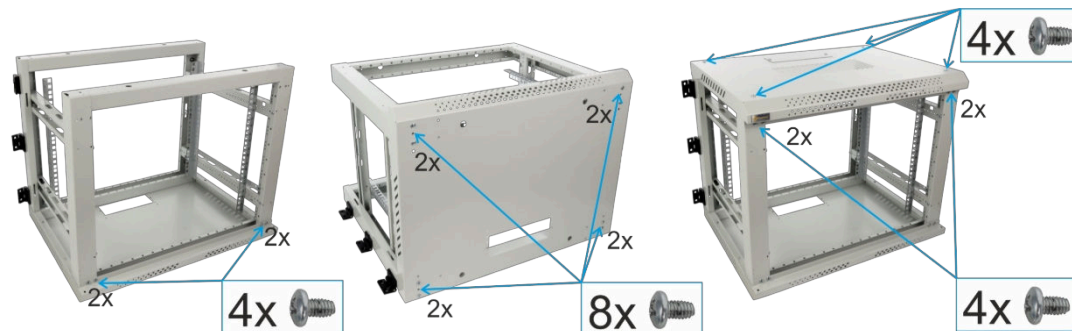

Verbinden Sie die Wandverkleidung mit der Vorderseite des RACK-Schranks. Schrauben Sie die Scharniere an der Wandverkleidung fest.

Bringen Sie die Abdeckplatten an der Unterseite des Schrankes an.



Stellen Sie den Schrank aufrecht hin und montieren Sie die oberen Abdeckplatten.

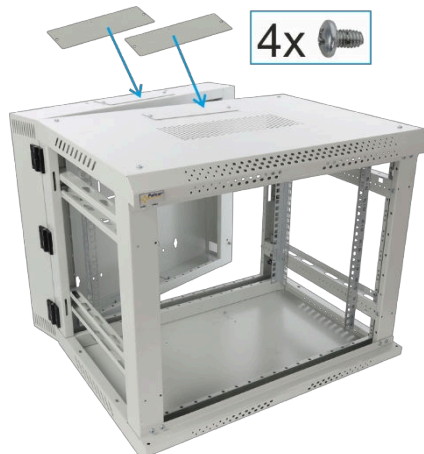

Bringen Sie die Seiten- und Fronttüren an.

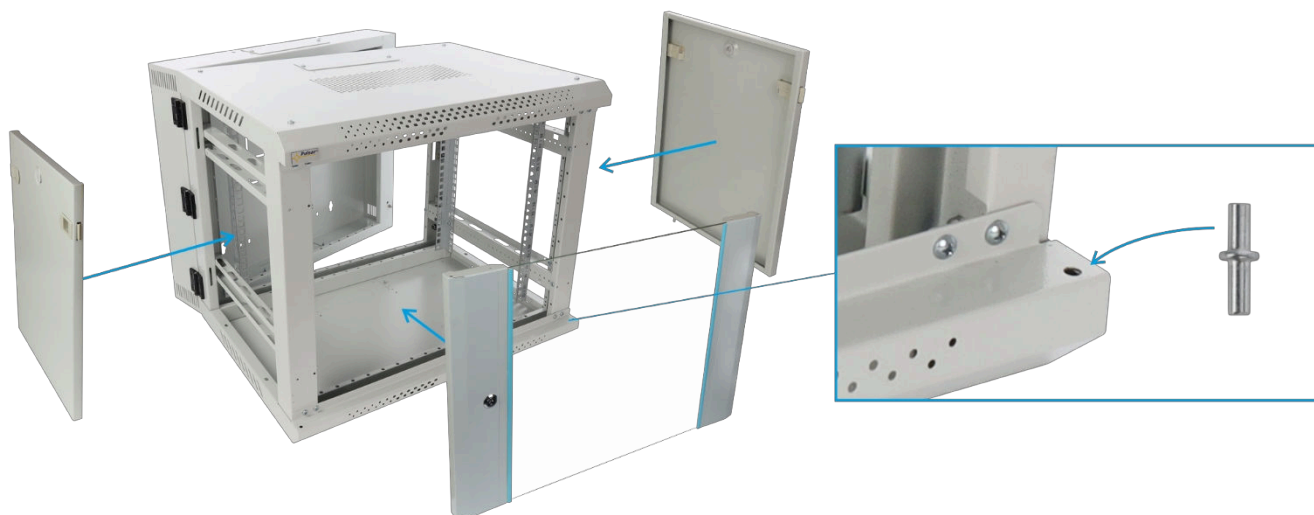

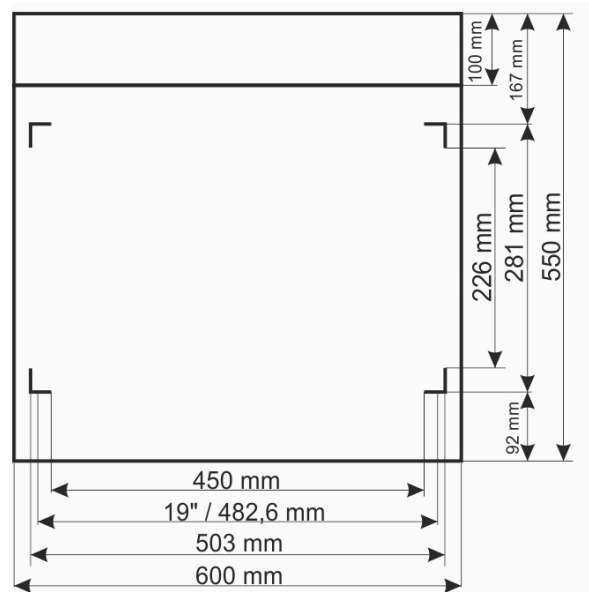

Montage des RACK-Schranks

Wählen Sie je nach Art der Oberfläche die passenden Befestigungsdübel aus.

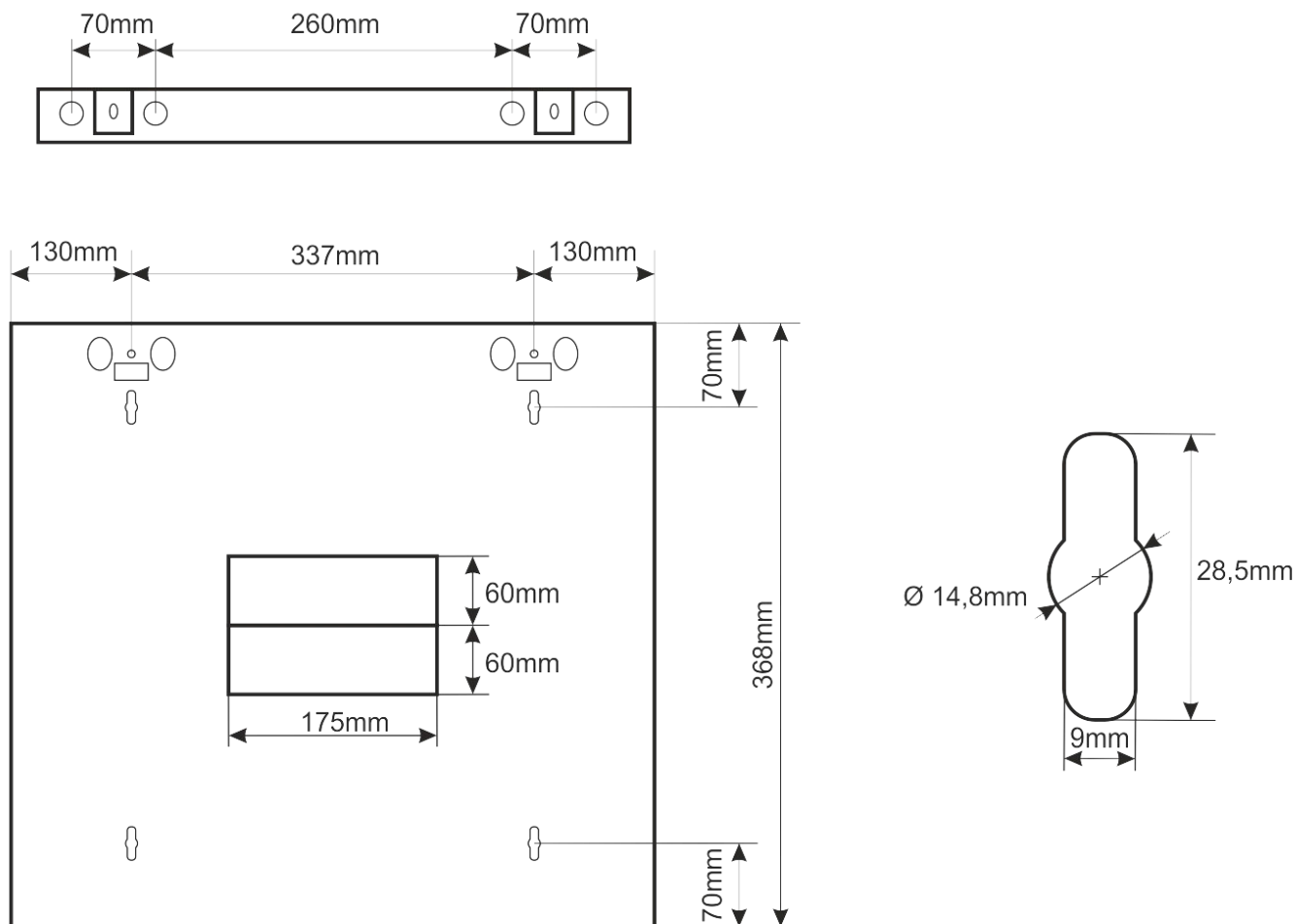

Pulsar sp. j.
Siedlec 150, 32-744 Łapczyca, Polen
Tel. +48-14-610-19-45
www.pulsar.pl
E-Mail: sales@pulsar.pl



This document has been automatically translated. The translation may contain errors or inaccuracies. In case of doubt, please refer to the original version of document or contact us.