



MANUEL D'UTILISATION

FR

Édition : 2 du 24/01/2022

Remplace l'édition : 1 du 24/09/2020

SWB-60

**Système d'alimentation de secours pour
commutateurs PoE, 52 VCC/7 Ah/60 W**



Caractéristiques :

- Tension d'alimentation ~200 - 240 V
- Rendement élevé (83 %)
- Contrôle de la charge et de la maintenance de la batterie
- Le convertisseur CC/CC intégré permet de réduire les coûts d'installation et de stabiliser la tension de sortie quel que soit l'état de charge de la batterie
- Protection contre la décharge profonde de la batterie
- Courant de charge de la batterie : 0,5 A
- Boîtier métallique – couleur blanc RAL9003
- Plaque de montage universelle amovible
- Fonction START de l'interrupteur manuel pour le passage à l'alimentation par batterie
- Indicateur optique
- Protections :
 - Protection contre les courts-circuits (SCP)
 - Protection contre les surcharges (OLP)
 - OVP : protection contre les surtensions
 - Protection contre les surtensions
 - Protection antisabotage : ouverture non autorisée du boîtier
 - contre les connexions à polarité inversée

on

TABLE DES MATIÈRES :**1. Description technique.****1.1. Description générale****1.2. Schéma fonctionnel****1.3. Description des composants et des connecteurs du bloc d'alimentation****1.4. Caractéristiques****2. Installation.****2.1. Exigences****2.2. Procédure d'installation****3. Indication de l'état de fonctionnement.****3.1. Indicateur optique****3. Maintenance****1. Description technique.****1.1. Description générale.**

Système d'alimentation de secours pour commutateurs PoE. Le SWB-60 est conçu pour assurer une alimentation sans coupure des commutateurs PoE en 52 V CC. Il a été conçu à partir d'un module d'alimentation à découpage intégrant un convertisseur CC/CC à haut rendement énergétique, logé dans un boîtier métallique (couleur RAL 9003). Le convertisseur CC/CC utilisé pour augmenter la tension permet de réduire les coûts du système en limitant le nombre de batteries à une seule. Le boîtier peut accueillir une batterie de 7 Ah/12 V (SLA) et est équipé d'un interrupteur anti-effraction signalant l'ouverture de la porte (panneau avant). L'appareil est équipé d'une plaque de montage universelle amovible, qui permet de monter des commutateurs PoE dont les dimensions ne dépassent pas 230 x 110 x 45 (L x H x P) [mm]. Par exemple, les modèles Pulsar : **S64, SG64, SFG64, SFG64F1, S108, SG108.**

L'appareil peut fonctionner selon l'une des deux configurations suivantes :

1. Puissance de sortie PoE 60 W + charge de batterie 1 A
2. Puissance de sortie PoE 60 W + charge de batterie 2 A

1.2. Schéma fonctionnel (Fig. 1).

Fig. 1. Schéma fonctionnel du bloc d'alimentation.

1.3. Description des composants et des connecteurs du bloc d'alimentation.

Tableau 1. Vue de l'alimentation (voir fig. 3).

N° de l'élément	Description
[1]	Trous de fixation
[2]	Vis pour le verrouillage de la plaque de montage
[3]	Passe-câble
[4]	TAMPER ; micro-interrupteur de protection antisabotage (NC)
[5]	Câble d'alimentation de l'interrupteur terminé par une fiche CC 2,1/5,5
[6]	BAT +, BAT - sortie batterie + BAT rouge, - BAT noir
[7]	Connecteur d'alimentation L-N 230 V CA, \perp – connecteur pour le raccordement d'un conducteur de protection
[8]	Bouton START (démarrage sur batterie)
[9]	Fusible de la batterie

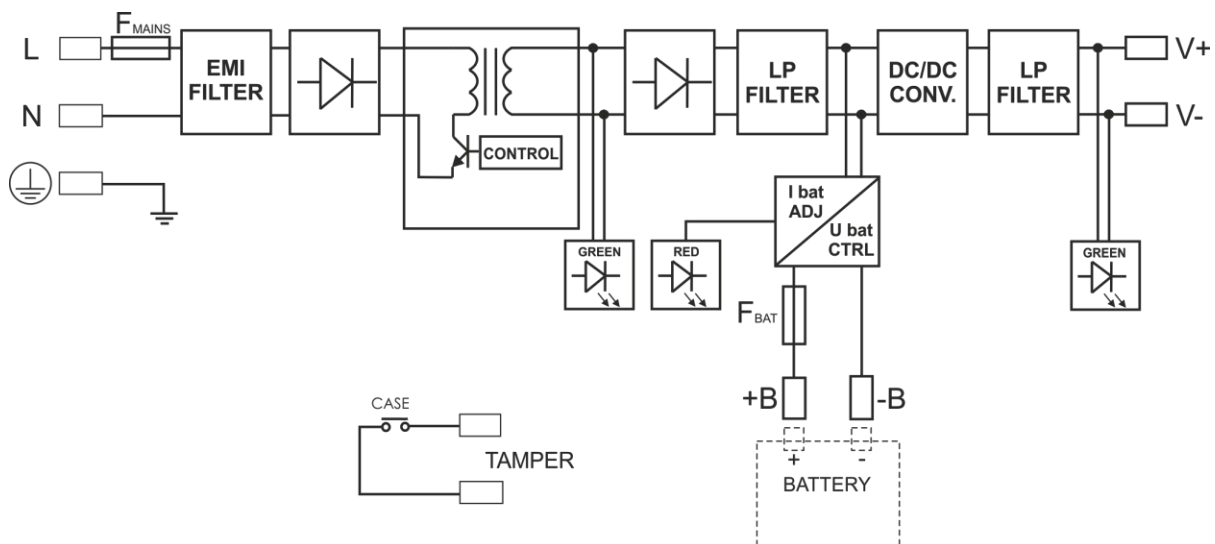
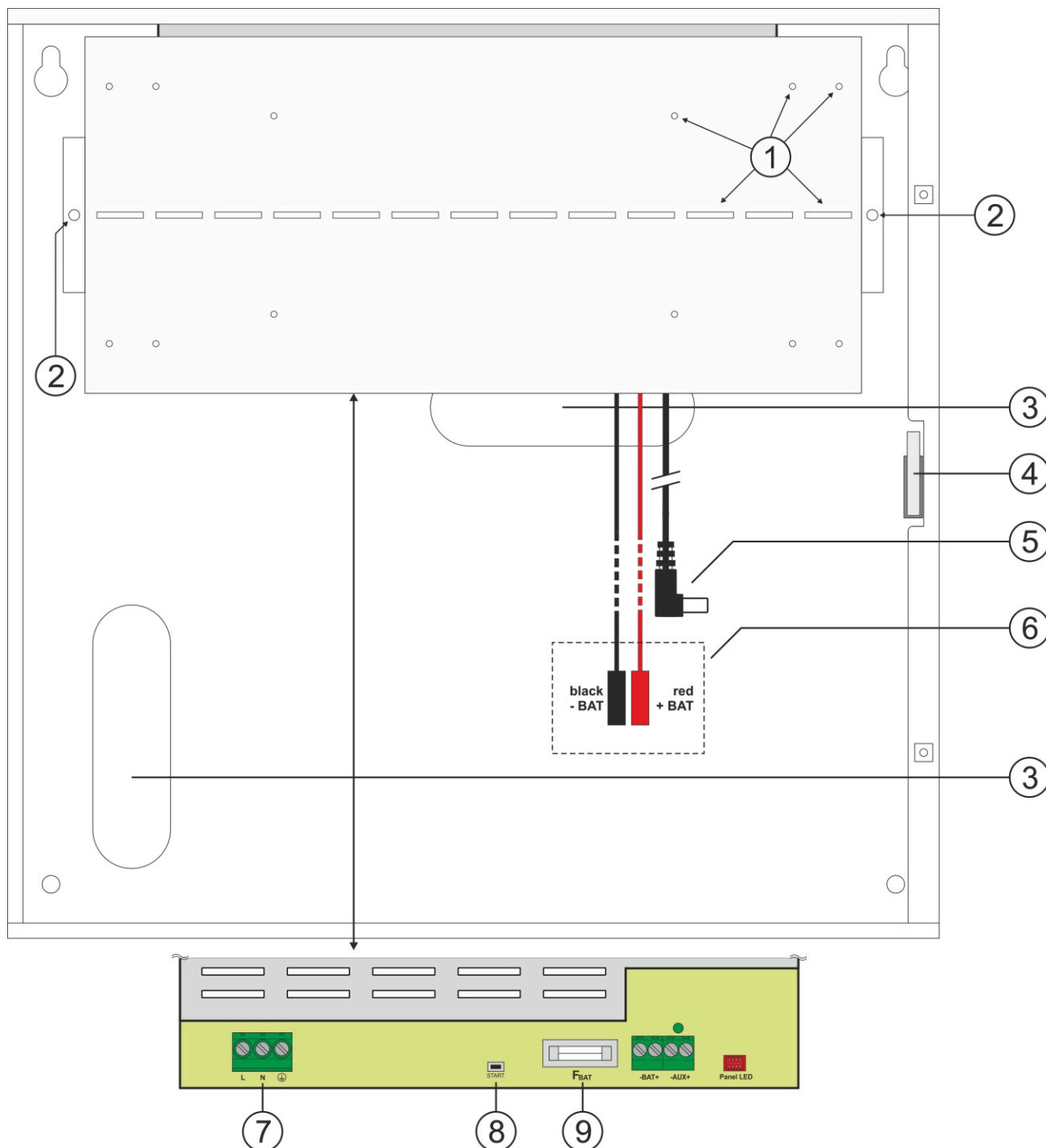
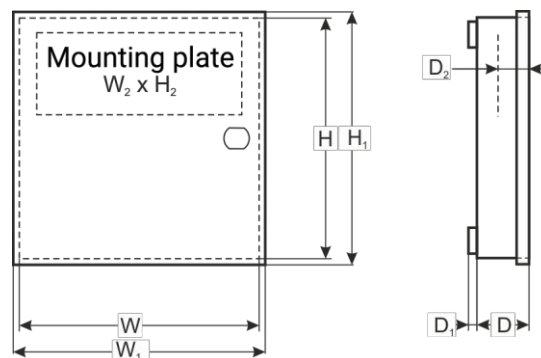

Fig. 3. Vue de l'alimentation électrique.

1.4. Caractéristiques techniques :

- paramètres électriques (tableau 3)
- paramètres mécaniques (tableau 4)
- sécurité de fonctionnement (tableau 5)
- paramètres de fonctionnement (tableau 6)

**Tableau 2. Spécifications.**

Alimentation	~ 200 – 240 V ; 0,7 A ; 50/60 Hz
Courant d'appel	40 A
Rendement	83 %
Alimentation PoE	52 V CC ; 60 W
Tension d'ondulation	100 mV crête à crête max.
Tension de charge de la batterie	11-13,8 V CC
Courant de charge de la batterie	0,5 A
Protection du circuit de la batterie SCP et connexion en inversion de polarité	fusible en verre F _{BAT} : F5A/250V
Protection contre la décharge profonde de la batterie UVP	U < 9,5 V (± 5 %) – coupure du circuit de la batterie
Protection contre les surcharges (OLP)	105 – 150 % de la puissance d'alimentation, rétablissement automatique
Protection contre les surtensions	varistances
Consommation électrique du bloc d'alimentation en mode de fonctionnement assisté par batterie	environ 40 mA
Sortie d'indication optique par LED	LED AC – présence de tension alternative LED CC – présence d'une tension continue à la sortie du bloc d'alimentation LED CHARGE – processus de charge de la batterie
Connecteurs	Entrée d'alimentation : Φ0,63-2,50 (AWG 22-10) Sortie d'alimentation PoE : fiche CC 2,1/5,5 Sortie BAT : câbles de batterie 6,3F – 45 cm, cosses coudées ML062 (trou de 5,2 mm)
Dimensions	L = 300, H = 300, P + P ₁ = 105 + 8 [± 2 mm] L ₁ = 305, H ₁ = 305 [± 2 mm] L ₂ = 230, H ₂ = 110, P ₂ = 45 [+/- 2 mm]
Boîtier	Tôle d'acier, DC01 0,7 mm, couleur RAL 9003
Fermeture	Vis à tête cylindrique x 2 (à l'avant, possibilité de verrouillage)
Remarques	Le boîtier n'est pas en contact avec la surface de montage afin de permettre le passage des câbles.
Équipement supplémentaire	Vis de montage (x4)
Poids net/brut	2,9 / 3,0 [kg]
Déclaration	CE

Tableau 3. Sécurité de fonctionnement.

Classe de protection EN 62368-1	I (première)
Indice de protection EN 60529	IP20
Rigidité diélectrique de l'isolation : - entre les circuits d'entrée et de sortie du bloc d'alimentation - entre le circuit d'entrée et le circuit de protection - entre le circuit de sortie et le circuit de protection	2500 V CA min. 1 500 V CA min. 500 V CA min.
Résistance d'isolement : - entre le circuit d'entrée et le circuit de sortie ou de protection	100 MΩ, 500 V CC

Tableau 4. Paramètres de fonctionnement.

Température de fonctionnement	-10 °C...+40 °C
Température de stockage	-20 °C...+60 °C
Humidité relative	20 %...90 %, sans condensation
Vibrations en fonctionnement	inacceptables
Ondes d'impulsion pendant le fonctionnement	inacceptables
Isolation directe	inacceptable
Vibrations et ondes de choc pendant le transport	Conformément à la norme PN-83/T-42106

2. Installation.

2.1 Exigences.

L'appareil doit être installé par un installateur qualifié, titulaire des autorisations et licences requises (applicables et obligatoires dans le pays concerné) pour les installations à tension d'entrée de ~230 V et à basse tension. L'appareil doit être installé dans des espaces confinés, conformément à la classe environnementale II, avec une humidité relative normale (HR = 90 % maximum, sans condensation) et une température comprise entre -10 °C et +40 °C.

L'alimentation électrique étant conçue pour un fonctionnement continu et n'étant pas équipée d'un interrupteur, une protection appropriée contre les surcharges doit être prévue dans le circuit d'alimentation. De plus, l'utilisateur doit être informé de la manière de déconnecter l'unité d'alimentation du réseau électrique (le plus souvent en isolant et en désactivant un fusible approprié dans le coffret électrique).



2.2 Procédure d'installation.



ATTENTION !

Avant l'installation, coupez la tension dans le circuit d'alimentation 230 V. Pour couper l'alimentation, utilisez un interrupteur externe dont la distance entre les contacts de tous les pôles à l'état de coupure n'est pas inférieure à 3 mm.

Il est nécessaire d'installer un interrupteur d'installation d'un courant nominal d'au moins 6 A dans les circuits d'alimentation électrique en amont du bloc d'alimentation.

1. Montez l'appareil à l'emplacement choisi et raccordez les fils.
2. Retirez la plaque de montage en dévissant les vis, puis libérez la plaque des crochets (faites-la glisser vers le haut et tirez légèrement).
3. Raccordez les câbles d'alimentation (~230 V) aux bornes L-N du bloc d'alimentation. Raccordez le fil de terre à la borne marquée du symbole de terre . Utilisez un câble à trois conducteurs (avec un fil de protection de l'atmosphère  ation jaune et vert) pour effectuer le raccordement. Faites passer les câbles vers les bornes appropriées à travers la douille isolante du bloc d'alimentation.



Le circuit de protection contre les chocs électriques doit être réalisé avec le plus grand soin : les gaines des fils jaune et vert du câble d'alimentation doivent être raccordées à la borne marquée du symbole de mise à la terre sur le boîtier du bloc d'alimentation. Il est STRICTEMENT INTERDIT d'utiliser le bloc d'alimentation sans un circuit de protection contre les chocs électriques correctement installé et pleinement opérationnel ! Cela pourrait endommager l'équipement ou provoquer un choc électrique.

4. Connectez la batterie en respectant la polarité.
5. Effectuez la sélection à l'aide des cavaliers I_{BAT} (voir : tab. 1).
6. Vissez l'interrupteur sur la plaque de montage.
7. Raccordez l'interrupteur à l'aide d'un câble muni d'une fiche DC 2,1/5,5.
8. Montez-le à l'intérieur du boîtier.
9. Raccordez l'alimentation 230 V.
10. Une fois l'installation terminée et le bon fonctionnement vérifié, le boîtier peut être refermé.

3. Indication de l'état de fonctionnement.

Le bloc d'alimentation est équipé d'une indication d'état par LED

3.1 Indication optique.

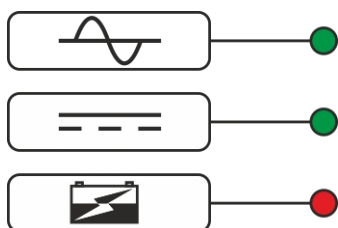

LED verte AC :

- allumée – le bloc d'alimentation est alimenté en 230 V
- éteinte – pas d'alimentation 230 V, fonctionnement sur batterie

LED verte CC :

- allumée – présence d'une tension CC en sortie du bloc d'alimentation

bloc d'alimentation LED rouge CHARGE :

- éteinte – pas de charge de la batterie
- allumée – processus de charge de la batterie

De plus, le bloc d'alimentation est équipé d'une LED indiquant la présence de tension à la sortie du bloc d'alimentation, située sur le circuit imprimé du module du bloc d'alimentation.

4. Maintenance.

Toutes les opérations de maintenance peuvent être effectuées après avoir déconnecté le module d'alimentation du réseau électrique. L'alimentation ne nécessite aucune mesure de maintenance spécifique ; toutefois, en cas de forte accumulation de poussière, il est recommandé de nettoyer son intérieur à l'air comprimé. En cas de remplacement d'un fusible, utilisez un fusible de mêmes caractéristiques.



MARQUE DE DEEE

Conformément à la directive européenne DEEE, il est interdit de jeter les déchets électriques ou électroniques avec les déchets municipaux non triés et il est obligatoire de collecter ces DEEE séparément.



ATTENTION ! Le module d'alimentation est conçu pour fonctionner avec une batterie au plomb scellée (SLA). À la fin de sa durée de vie, il ne doit pas être jeté mais recyclé conformément à la législation en vigueur.

Pulsar sp. j.

Siedlec 150, 32-744 Łapczyca, Pologne
Tél. (+48) 14-610-19-40, Fax. (+48) 14-610-19-50
e-mail : biuro@pulsar.pl, sales@pulsar.pl [http://](http://www.pulsar.pl)
www.pulsar.pl, www.zasilacze.pl

This document has been automatically translated. The translation may contain errors or inaccuracies. In case of doubt, please refer to the original version of document or contact us.