



SZERELÉSI ÚTMUTATÓ/ASSEMBLY INSTRUCTION LENGYEL/ANGOL

v2.0

Kód: **AWO256**

Név / Name: **17/TRP50/SATEL** Fémház:

SSWiN, KD,....

Fémház: riasztókhöz, beléptető rendszerekhez....

IM256



Kiadás: 5, kelte: 2022.05.12 Felváltja a

kiadást: 4, kelte: 2021.01.29

PL/EN

1. Rendelkezési cél / Destination:

Az **AWO 256** burkolatokat SSWiN, KD stb. rendszerek elemeiként tervezték.

(A modelltől függően)

- a riasztóközpont paneljére és opcionálisan a
- a KD rendszer vezérlőjének és kiegészítő moduljainak
- rádió- vagy GSM-adó, opcionálisan puffer-tápegység modul
- egyéb dedikált eszközök

Az **AWO 256** fémházakat betörésjelző rendszerek, beléptető rendszerek, biztonsági rendszerek stb. alkatrészeként (tápegységeiként) tervezték. A következő eszközök felszerelésére szolgálnak:

- vezérlőpanel, opcionálisan kiegészítő modulokkal
- beléptető vezérlők opcionális modulokkal
- rádió- vagy GSM-adó opcionális tápegység-modullal
- egyéb speciális eszközök, alkatrészek stb.

2. Szerelés / Telepítés:

A ház (+ PCB) szerelését olyan képzett szerelőnek kell elvégeznie, aki rendelkezik a megfelelő (az adott országban előírt és szükséges) engedélyekkel és jogosultságokkal a 230 V-os váltakozó áramú és kiefeszültségű hálózatokhoz való csatlakozáshoz (beavatkozáshoz).

Mivel a transzformátor folyamatos működésre van tervezve, nincs áramellátás-megszakítója, ezért gondoskodni kell a megfelelő túlterhelés-védelemről az áramellátó áramkörben. A felhasználót tájékoztatni kell arról is, hogyan lehet a tápegységet leválasztani a hálózati feszültségről (leggyakrabban a biztosítékdozobban a megfelelő biztosíték elkülönítésével és jelölésével). Az elektromos telepítést a hatályos szabványoknak és előírásoknak megfelelően kell elvégezni.

A házat (+PCB) zárt helyiségekben kell felszerelni, normál légnedvesség mellett (RH=max. 90%, kondenzáció nélkül) és -10 °C és +40 °C közötti hőmérsékleten.

A fémházat (+PCB) olyan szakképzett szerelőnek kell felszerelnie, aki rendelkezik az adott országban a 230 V-os váltakozó áramú rendszerekhez és kiefeszültségű berendezésekhez való csatlakozáshoz (beavatkozáshoz) szükséges és előírt tanúsítványokkal. Mivel a transzformátor folyamatos működésre van tervezve és nincs felszerelve BE/KI kapcsolóval, a tápellátó áramkörnek megfelelő túlterhelés-védelemmel kell rendelkeznie. A felhasználót tájékoztatni kell arról, hogyan lehet a készüléket leválasztani a hálózatról (leggyakrabban a biztosítékdozobban egy megfelelő biztosíték elkülönítésével és megjelölésével). A tápellátás telepítésének meg kell felelnie az alkalmazandó szabványoknak és jogszabályoknak. A burkolatot (+PCB) beltéri helyre kell telepíteni, ahol a levegő páratartalma normális (max. 90% relatív páratartalom, kondenzáció nélkül) és a hőmérséklet -10°C és +40°C között van.

A telepítés megkezdése előtt győződjön meg arról, hogy a 230 V AC tápáramkör feszültsége le van kapcsolva.

A ház belsejében végzett minden szervizelési munkát a 230 V-os váltakozó áramú tápellátás kikapcsolt állapotában kell elvégezni.



Figyelem! A telepítés megkezdése előtt meg kell győződni arról, hogy a 230 V-os váltakozó áramú áramkör feszültsége le van-e kapcsolva.

A burkolat belsejében végzett minden szervizmunkát a 230 V-os váltakozó áramú tápfeszültség leválasztása mellett kell elvégezni.

1. Szerelje be a PCB-t a ház megfelelő szerelési nyílásaiba (távolságtartó csapok, rögzítőcsavarok stb. segítségével).

2. Szerelje be a burkolatot a kijelölt helyre, és vezesse át a csatlakozó- (~230 V) és jelvezetékeket a kábelátvezetőkön keresztül.

Megjegyzések: a ~230 V-os tápáramot háromeres kábellel kell kialakítani (sárga-zöld PE védővezetékkel).

3. A ~230 V-os tápvezetékeket csatlakoztassa a **230 V AC L-N** transzformátor kapcsaihoz.

A PE áramütés elleni védelmi vezeték a földelés szimbólummal jelölt kapcshoz kell csatlakoztatni.



1. Szerelje fel a NYÁK-ot (vezérlőpanelt stb.) a kijelölt furatokba (csapokkal, csavarokkal stb.).

2. Szerelje fel a burkolatot a kijelölt helyre, vezesse át a csatlakozó vezetékeket (~230 V) és a jelkábeleket a kábelnyílásokon keresztül.

Megjegyzések: a ~230 V-os tápáramot háromeres kábellel kell vezetni (sárga-zöld védő PE vezetékkel).

A ~230 V-os tápvezetékeket a transzformátorok **230 V-os váltakozó áramú L-N** kapcsaihoz kell

csatlakoztatni. A védővezetéket a földelés szimbólummal jelölt kapcshoz kell csatlakoztatni.



A tápegység működtetése helyesen kialakított és műszakilag működőképes áramütés elleni védelmi áramkör nélkül TILOS!

Ez a berendezések megrongálódását, áramütést okozhat.



Figyelem! A tápegység megfelelően kialakított és műszakilag működőképes áramütés elleni védelmi áramkör nélkül történő üzemeltetése TILOS!

Ez a berendezések megrongálódásának és áramütés veszélyének kockázatát hordozza magában.

4. Csatlakoztassa a transzformátor kimenetét a PCB (~AC) kapcsaihoz a mellékelt vezetékek segítségével. **Megjegyzések:** csatlakoztassa az adott készülékhez szükséges U1, U2 vagy U3 feszültséget.

5. Végezze el opcionálisan a adott típusú készülékhez/rendszerhez szükséges többi csatlakozást.

Megjegyzések: a gyártó követelményeinek és ajánlásainak megfelelően.

6. **Végezze el az indítást (kapcsolja be a ~230 V-os tápellátást, az akkumulátort), a beállításokat vagy konfigurációkat: a rendszergyártó eljárásának megfelelően**

7. A rendszer telepítése és beüzemelése után zárja le a burkolatot

4. Csatlakoztassa a transzformátor kimenetét a nyomtatott áramköri lapon található kapcsokhoz (~AC) a beépített kábelek segítségével. **Megjegyzések:** a megfelelő eszközhöz csatlakoztassa a szükséges U1, U2 vagy U3 feszültséget (másodlagos tekercs feszültségét).

5. Szükség esetén végezze el a rendszer/készülék típusának megfelelő egyéb csatlakozásokat.

Megjegyzések: a berendezés gyártójának követelményeivel és ajánlásaival összhangban.

6. **Indítsa el a rendszert (kapcsolja be a ~230 V-os áramellátást, az akkumulátort), állítsa be vagy konfigurálja: a gyártó rendszerének eljárása szerint.**

7. A rendszer telepítése és a megfelelő működés ellenőrzése után zárja le a burkolatot.

3. Műszaki adatok / Technical data:

MŰSZAKI ADATOK	MŰSZAKI ADATOK	MŰSZAKI ADATOK
Tápfeszültség	Tápfeszültség	230 V AC, 50 Hz (-/+15%)
Transzformátor	Transzformátor	TRP 50VA/16/18/20
Transzformátor szabvány	Transzformátor szabvány	EN 61558-2-6
Akkumulátor helye	Akkumulátor helye	17 Ah/12 V
Sabotázs elleni védelem	Sabotázs elleni védelem	1 x mikrokapcsoló: burkolat kinyitása, 0,5 A; max. 50 V DC NC – normál állapotban zárt érintkezők Opcionális: 1 x mikrokapcsoló: falról való leválás, 0,5 A; 50 V DC (PKAZ066 szükséges) 1 x mikrokapcsoló: burkolat kinyitása 0,5 A; max. 50 V DC NC – normál állapotban zárt érintkezők Opcionálisan: 1 x mikrokapcsoló: a falról való leválás, 0,5 A; 50 V DC (PKAZ066 szükséges)
A TAMPER kimenet terhelhetősége – max.	TAMPER kimeneti áram – max.	500 mA@50 V DC
Ház: IP	Ház: IP	IP 20
Működési hőmérséklet	Működési hőmérséklet	-10 °C – +40 °C
Relatív páratartalom RH – max.	Relatív páratartalom RH – max.	90 [%]
A burkolat külső méretei	A burkolat külső méretei	Szélesség = 320, Magasság = 398, Mélység + D1 = 91 + 8 [±2 mm]
Az elülső panel külső méretei	Az elülső panel külső méretei	Szélesség 1 = 326, Magasság 1 = 403 [±2 mm]

Kivitel	Anyagleírás	DC01 acéllemez, vastagság: 0,7 mm Korrózióvédelem, Szín: RAL 9003 DC01 acéllemez, vastagság: 0,7 mm, Korrózióvédelem, Szín: RAL 9003
Alkalmazás	Rendelkezési hely	Beltéri használatra
Nettó/bruttó súly	Nettó/bruttó súly	3,55 / 3,81 [kg]
Nyilatkozatok, garanciák	Nyilatkozatok, garancia	CE, 2 év a gyártástól számítva / CE, 2 év a gyártástól számítva

A transzformátor műszaki adatai: TRP 50/16/18/20 A transzformátor műszaki adatai: TRP 50/16/18/20								
NÉV	C	USA	U	I	U1 vagy U2 vagy U3 U1 vagy U2 vagy U3	I1 vagy I2 vagy I3 I1 vagy I2 vagy I3	F	t
TRP 50/16/18/20	PC/ABS UL94 V-0 IP30	50 VA	230 V AC	0,25 A	16 V vagy 18 V vagy 20 V 16 V vagy 18 V vagy 20 V	3,0 A vagy 2,8 A vagy 2,5 A 3,0 A vagy 2,8 A vagy 2,5 A	T 500 mA/250 V	130° C

C – Transzformátor burkolata

S – Teljesítmény / Névleges teljesítmény

U – Tápfeszültség / Tápfeszültség

I – Áramfelvétel névleges terhelés mellett, ~230 V-os hálózatról / Current draw at nominal load, from network ~230 V

U1 vagy (vagy) U2/ vagy (vagy) U3 – Másodlagos feszültség / Másodlagos tekercs feszültsége

I1 vagy (vagy) I2/ vagy (vagy) I3 – Névleges kimeneti áram / Névleges kimeneti áram

F – F biztosíték a transzformátor primer tekercsében / F biztosíték a transzformátor primer tekercsében

t – 130 °C-os visszaállíthatatlan hőbiztosíték

4. A házba szerelhető panelek / A házba szerelhető panelek.

DSC:

Power Series Neo

Központok / Riasztásvezérlő panelek: HS2016, HS2016-4, HS2032, HS2064, HS2128. Modulok /

Modules: HSM2300, HSM2204, HSM2208, HSM2108, PCL-422.

Power Series

Központi egységek / Riasztásvezérlő panelek: PC1832, PC1864.

Modulok: PC5320, PC5100, PC5108, PC4216, PC5200, PC5204, PC5400, IT-100.

Power Series Pro

Központi egységek / Riasztásvezérlő panelek: HS3032, HS3128, HS3248.

Modulok: HSM3408, HSM2108, HSM3204CX, HSM3350, AMX-400.

Kommunikációs modulok és adók: LE2080(R)/3G2080(R), TL280LE(R)/TL2803G, 3G2060(R)

/ TL2603G(R), LE2080(R)E/TL280LE(R)E.

EBS:

Riasztóközpontok: PX 202A.

PARADOX:

Központok / Riasztó vezérlőpanelek: SP65, SP4000, SP5500, SP6000, SP7000, EVO192.

Modulok: ZX4, ZX8, ZX8SP, PGM4, HUB2.

PYRONIX:

Központi egységek / Riasztópanelek: MATRIX 424, MATRIX6, MATRIX816, MATRIX832, MATRIX832+.

RISCO:

Központok / Riasztó vezérlőpanelek: PRO116, PRO128, PRO140.

Modulok: RP512EZ16 ProSYS Plus

ROGER:

Központi egységek / Riasztóvezérlő panelek: PR402, CPR 32- SE.

SATEL:

Központi egységek / Riasztó vezérlőpanelek: Integra24, 32, 64, 64+, 128, 128+, 256+, Versa5,10, 15 Plus, IP, Perfecta16, 32, 32 LTE –T 32, Micra, CA-10 P, CA-6 P, CA-5 P, CA-4 VP.

Modulok: CA-64 PTSA, CA-10 E, ETHM-1 Plus, ETHM-2, GSM-X, GSM-X LTE, INT-ADR, INT-AV, INT-E, INT-FI, INT-GSM, INT-KNX-2, INT-O, INT-PP, INT-R, INT-RS Plus, INT-VG, INT-VMG, MST-1, ACCO-NT, ACCO-KP-PS, ACCO-KPWG-PS.

TELMOR:

Központok / Riasztásvezérlő panelek: TCA-824.

Modulok / Modules: TEX800.

A dokumentáció tájékoztatást nyújt arról, hogy mely eszközök telepíthetők az adott házba. Nem határozza meg, hogy hány különböző eszköz telepíthető egy házba. A beszerelt eszközök száma azok méretétől és elrendezésétől függ.

A dokumentáció bemutatja, mely eszközök telepíthetők egy adott házba. Nem határozza meg, hogy hány különböző eszköz telepíthető egy házba. A telepített eszközök száma azok méretétől és elrendezésétől függ.

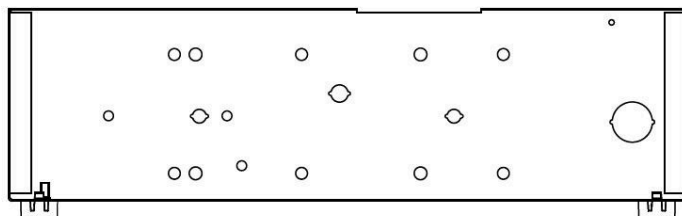

AWO256 - 17/TRP50/SATEL

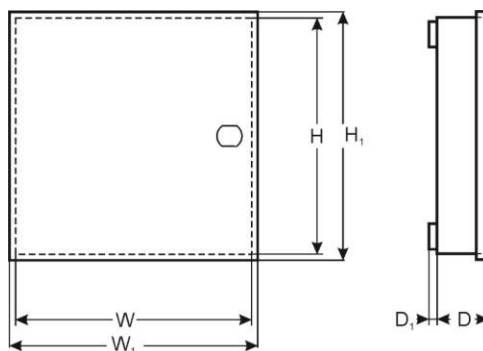
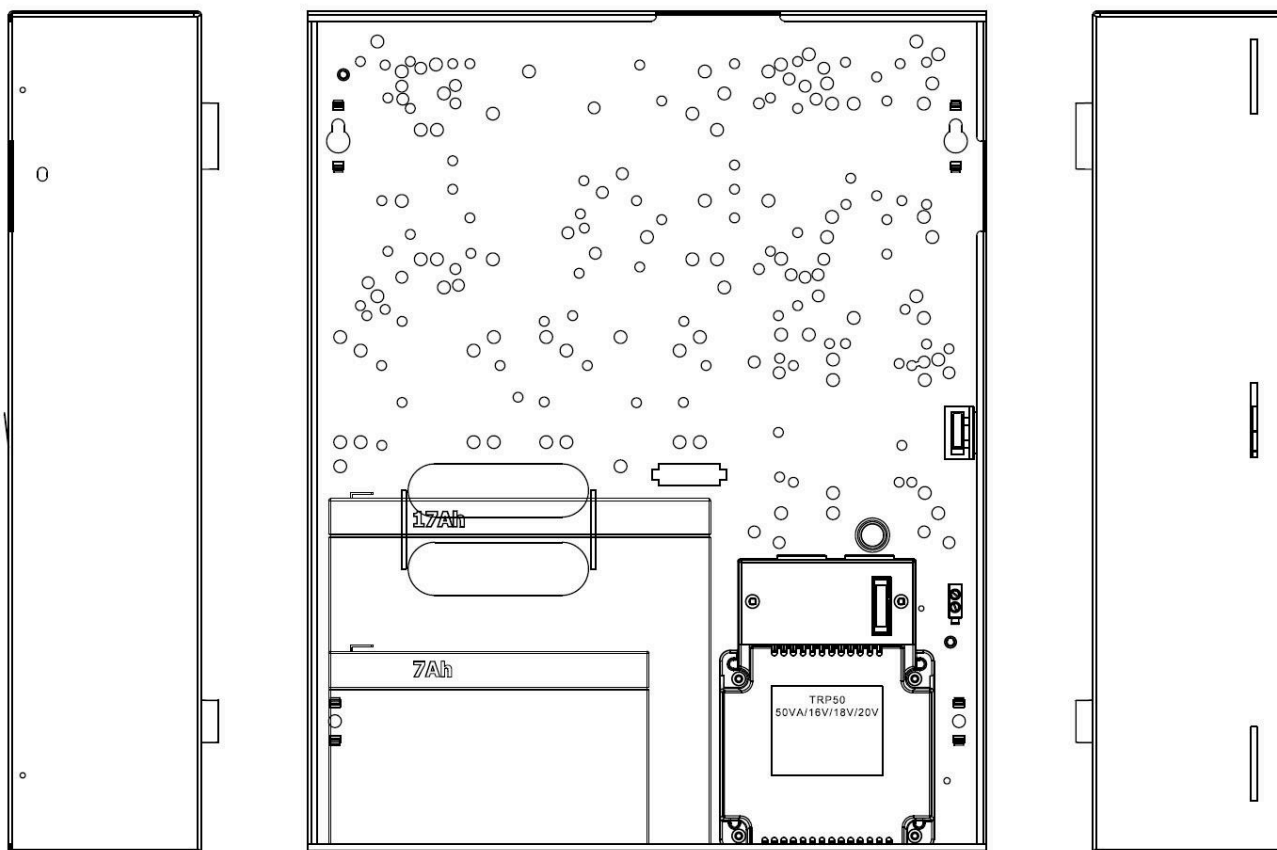



WEEE-jelölés

A használt elektromos és elektronikus berendezéseket nem szabad a szokásos háztartási hulladékkal együtt kidobni. Az EU-ban hatályos WEEE irányelv szerint a használt elektromos és elektronikus berendezéseket külön kell ártalmatlanítani.

Lengyelországban a használt elektromos és elektronikus berendezésekre vonatkozó előírások értelmében tilos más hulladékokkal együtt elhelyezni őket.

a keresztbe húzott szemétesvödör szimbólummal jelölt használatból kivont berendezések hulladéka. Az a felhasználó, aki ezt a terméket kívánja ártalmatlanítani, köteles azt a használatból kivont berendezések gyűjtőhelyére leadni. A gyűjtőhelyeket többek között az ilyen berendezések nagy- és kiskereskedői, valamint a hulladékgyűjtéssel foglalkozó önkormányzati szervezeti egységek működtetik. Ezen kötelezettségek megfelelő teljesítése különösen akkor fontos, ha a hulladékberendezés olyan veszélyes összetevőket tartalmaz, amelyek káros hatással vannak a környezetre és az emberi egészségre.

WEEE-jelölés

A hulladék elektromos és elektronikus berendezéseket nem szabad a szokásos háztartási hulladékkal keverni. A WEEE-irányelv szerinti jogszabályoknak megfelelően külön gyűjtőrendszer működik a használt elektromos és elektronikus berendezések számára, amely kizárólag

az EU-ban.

Általános jótállási feltételek

Az általános jótállási feltételek a www.pulsar.pl oldalon érhetők el

[LÁSD](#)

Pulsar sp. j.

Siedlec 150, 32-744 Łapczyca, Lengyelország
Tel. (+48) 14-610-19-40, Fax. (+48) 14-610-19-50
e-mail: biuro@pulsar.pl, sales@pulsar.pl <http://www.pulsar.pl>, www.zasilacze.pl

This document has been automatically translated. The translation may contain errors or inaccuracies. In case of doubt, please refer to the original version of document or contact us.