

KÓDY: SCB7-12N v.1.0/1
NÁZEV: Baterie SCB 7 Ah/12 V

EN

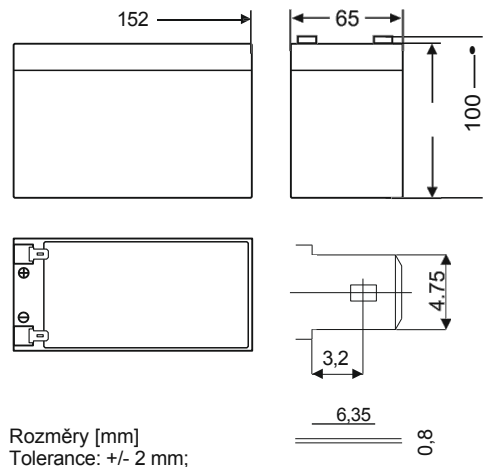

POUŽITÍ:

Baterie SCB jsou bezúdržbové olověné baterie s ventilovou regulací (VRLA) s samoregulačními jednostrannými bezpečnostními a vnitřní rekombinací plynů.

Baterie jsou vyrobeny technologií AGM (Absorbent Glass Mat); elektrolyt je zadržen ve skleněné rohoži.

Použitá technologie umožňuje instalaci baterií v místech s přirozeným (gravitačním) větráním a minimalizuje údržbu.

Jsou určeny pro zařízení vyžadující nouzové napájení zátěže v případě výpadku vstupního zdroje napájení nebo selže napájení ze sítě, jako jsou:

- Bezpečnostní systémy (CCTV, I&HAS, ACC)
- UPS
- AutInformační systémy

TECHNICKÉ ÚDAJE

Jmenovité napětí:	12 V
Jmenovitá kapacita:	7 Ah / C ₂₀ *
Předpokládaná životnost:	3 — 5 let při 20 °C
Vnitřní odpor:	= 35 mΩ
Přípustný rozsah provozních teplot:	
- během nabíjení	-10 °C — 40 °C
- při vybíjení	-15 °C — 50 °C
- při skladování	-20 °C — 40 °C
Nabíjecí napětí při 25 °C: Provoz v režimu vyrovnávacího akumulátoru	13,5 — 13,8 V (-18 mV/°C)
Cyklický provoz	14,4 — 14,9 V (-30 mV/°C)
Nabíjecí proud:	
Doporučená maximální hodnota	0,7 A 1,95 A
Svorky:	viz technický výkres výše 97,5 A
Maximální vybíjecí proud (5 s): Čistá/hrubá	(5 s)
hmotnost:	2,00 / 2,07 [kg]
Rozměry:	Š=152, V=100, H=65 [mm, +/-2]
Záruka:	1 rok
Poznámky:	bezúdržbová baterie, vyrobená technologií AGM, obsahuje olovo

* skutečná kapacita při 20hodinovém vybíjení

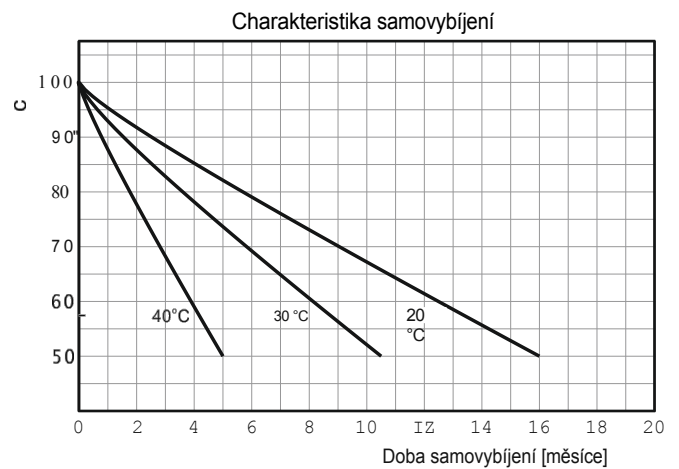
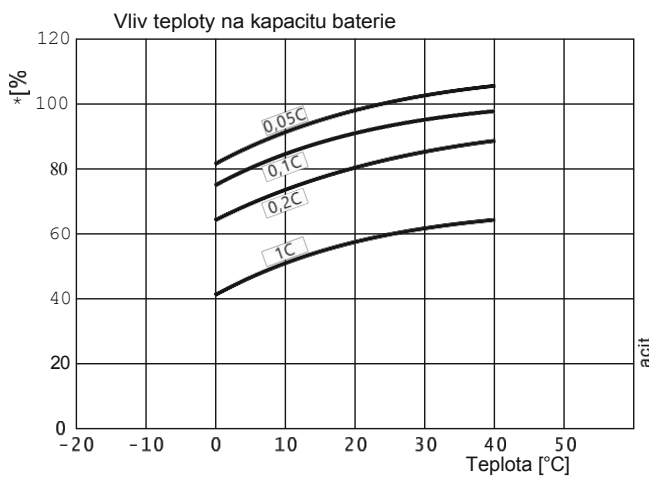
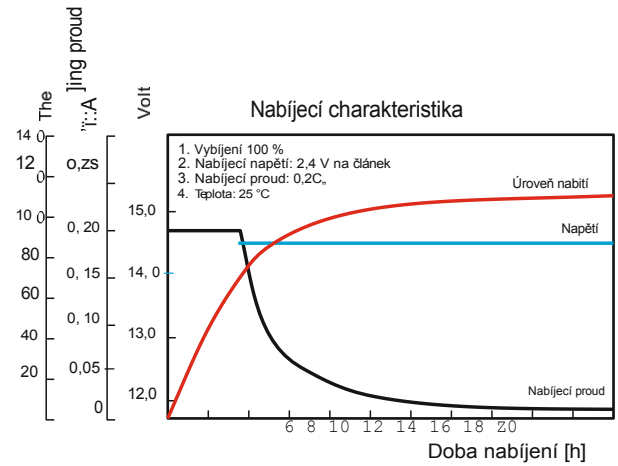
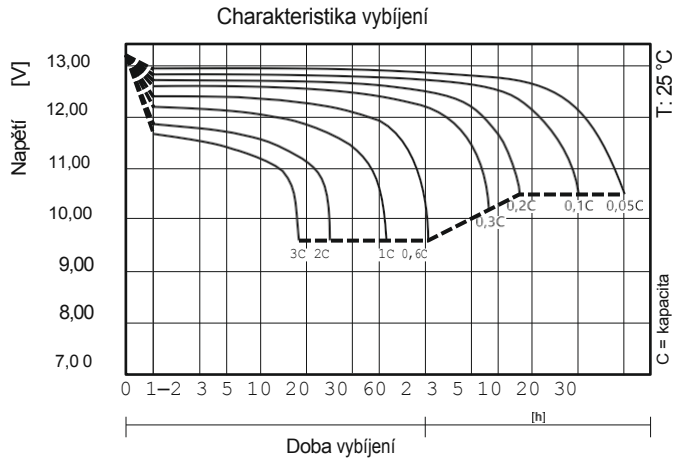

INFORMACE O PŘEPRAVĚ:

Baterii lze přepravovat letecky, po moři nebo po zemi. Klasifikována jako neškodný náklad podle: zvláštního ustanovení IATA/ICAO A67, zvláštního ustanovení IMDG 238, ADR (silniční přeprava), RID (železniční přeprava) a 49 CFR Ch. 1 § 171-189.



This document has been automatically translated. The translation may contain errors or inaccuracies. In case of doubt, please refer to the original version of document or contact us.